



## 櫃體安裝於牆面的作業說明

○先決定要開門的方向。側板上有鉸鏈底座安裝孔的為鉸鏈安裝側板。(下圖為左邊開門)

### ① 將櫃體鎖進牆面

- 先確認櫃體內側44mm的牆壁為實心牆。
- 如圖，將櫃體水平擺放，用鉛筆描出安裝位置。

(注意) 安裝櫃體時，請留意門片的方向。有一片門有鉸鏈底座，另一片門沒有鉸鏈底座。

(注意) 安裝牆面若為空心，櫃體可能會鬆脫掉落，請特別注意。

(注意) 若安裝牆面為水泥牆，請在牆面上打進基礎螺絲固定。

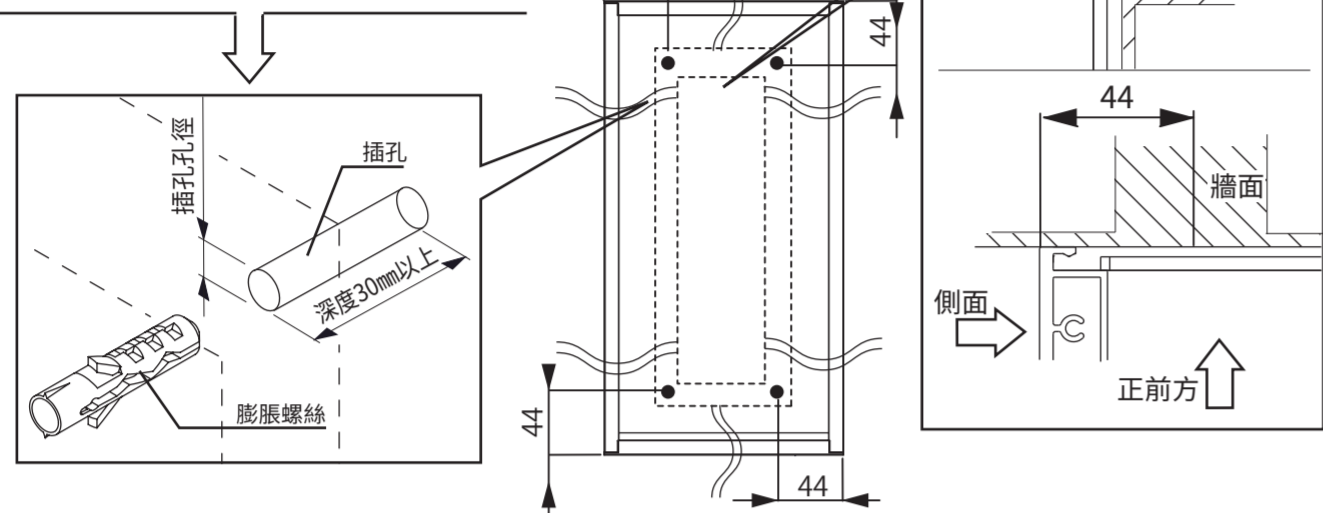

- 對齊鉛筆描線，用4根鎖牆专用的螺絲 (JB-AW4×36)，將櫃體鎖進牆內。

(注意) 請注意櫃體的水平。

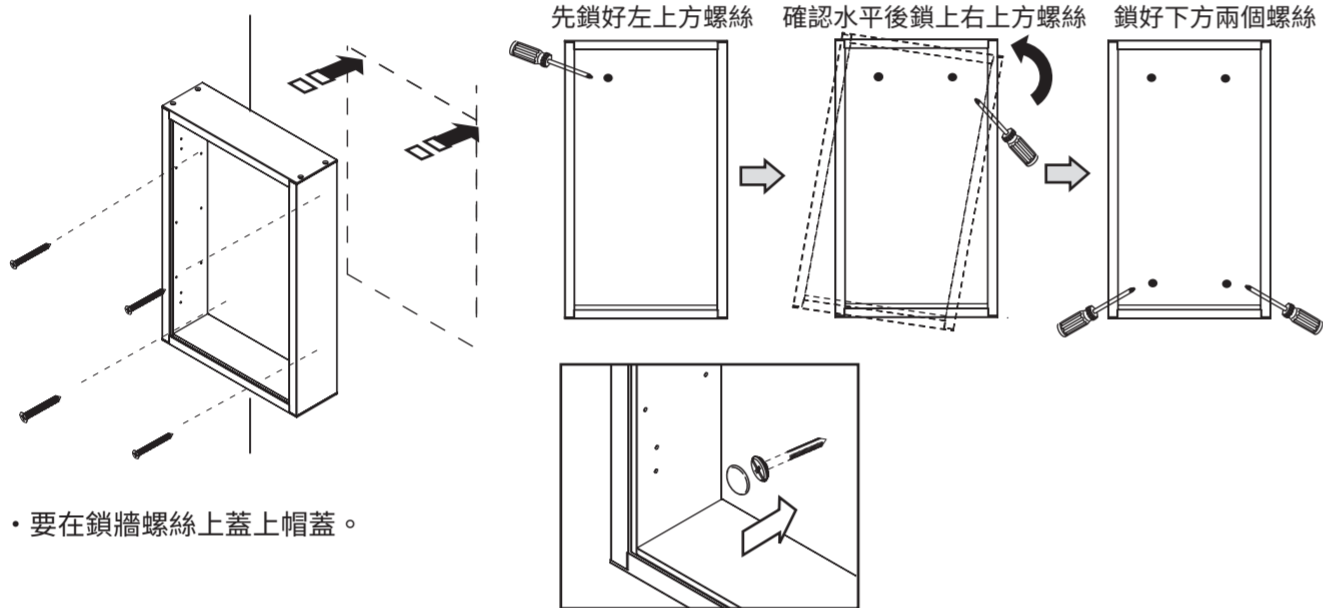

### ② 安裝玻璃層板、門片

- 將玻璃層板下的支撐墊插進側板的孔，高度自行決定。每片玻璃層板下方有4個支撐墊。將玻璃層板放上支撐墊。

- 將緩衝鉸鏈安裝到側板的鉸鏈底座上。將緩衝鉸鏈凸出來的部分對準鉸鏈底座中間凹進去的部分壓進去。

- 要先從上面的第一個緩衝鉸鏈組裝。
- 要確實按壓進去，聽到聲音才正確。

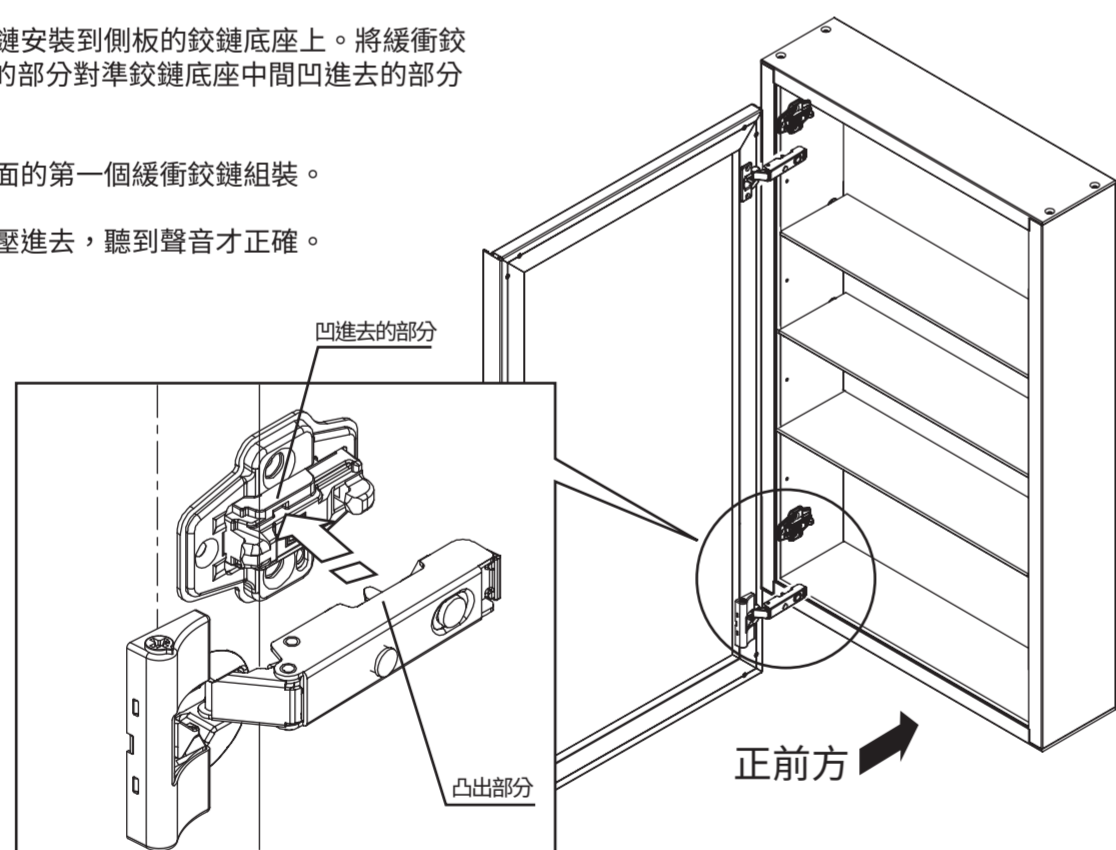

※ 不需要使用工具。

- 安靜的關上門片再打開，確認門片可以順暢開關。

(注意) 請留意，門片若沒牢固安裝好，可能會鬆脫掉落。

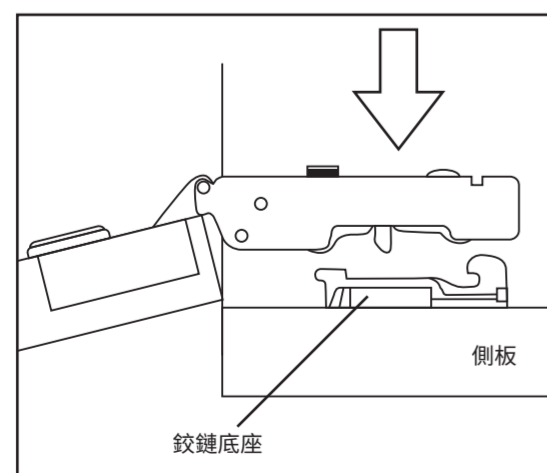

- 拆卸時用手指按壓控制桿。

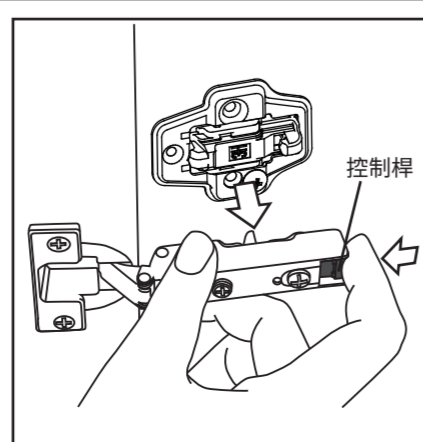

## 緩衝鉸鏈的調整說明

### ① 調整緩衝鉸鏈

- 如圖，假使門片的位置不正，請調整緩衝鉸鏈或鉸鏈底座。

#### 調整前後

- 轉鬆螺絲，調整好前後位置之後，再重新轉緊螺絲。

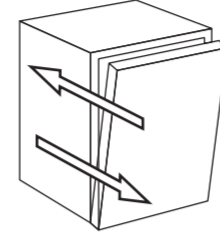

(調整範圍)  
往前 = 2 mm  
往後 = 2 mm

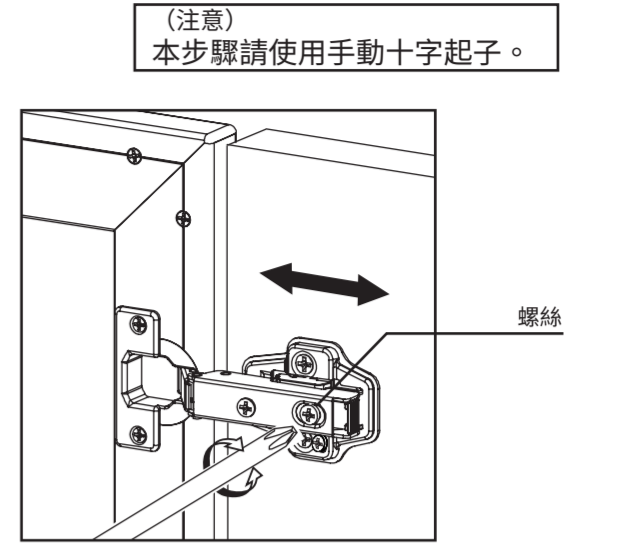

#### 調整左右

- 旋轉左右調整螺絲進行調整。

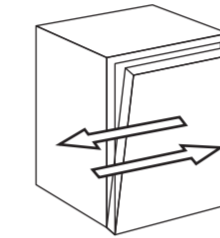

(調整範圍)  
往左 = 2 mm  
往右 = 2 mm

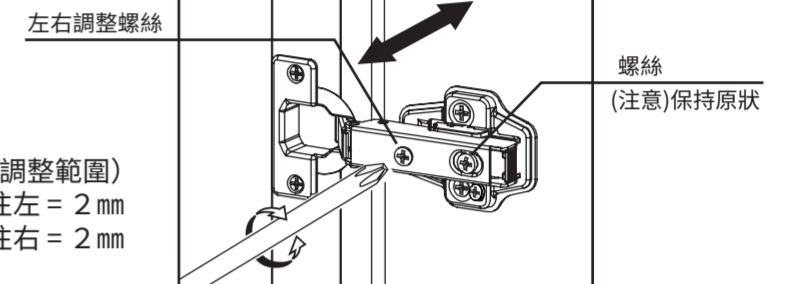

#### 調整上下

- 轉鬆鉸鏈底座的上下調整螺絲，調整好上下位置之後，再重新轉緊螺絲。

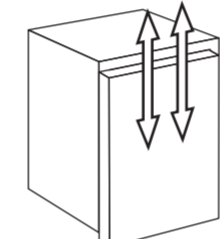

(調整範圍)  
往上 = 1.5 mm  
往下 = 1.5 mm

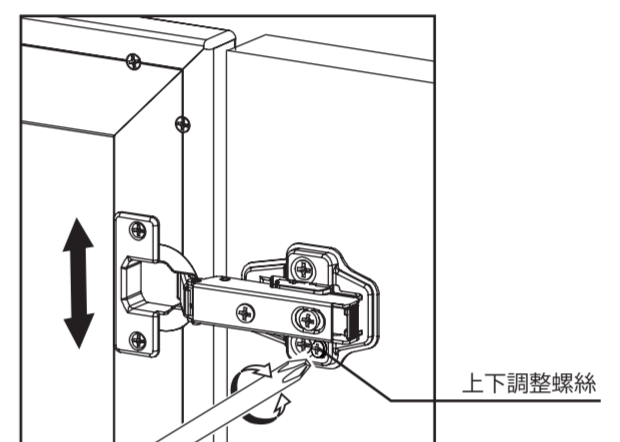

(注意) 此步驟的調整要同時調整2個鉸鏈底座。

## 鉸鏈緩衝片調整說明

### ① 調整鉸鏈緩衝片

- 如圖，自行調整鉸鏈緩衝片。

- 旋轉調整鈕的凸起部分，就能調整鉸鏈緩衝片的力道及起始位置。

在有效的調整範圍內，可以調整鉸鏈緩衝片的力道及起始位置。( + 為增加、- 為減少)

- 調整後關上門片。

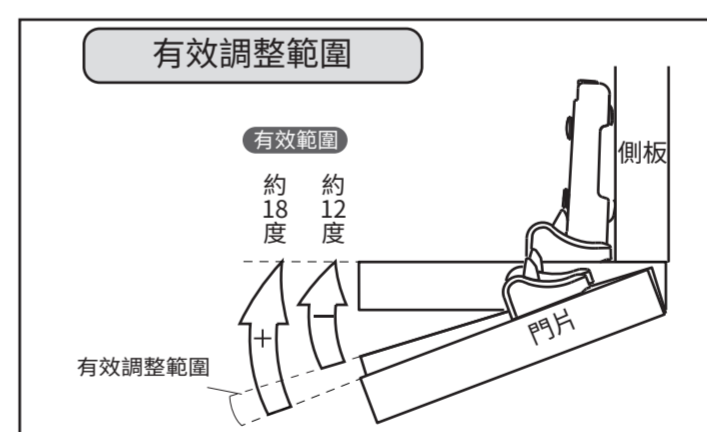

(注意) 本步驟請使用手動十字起子。

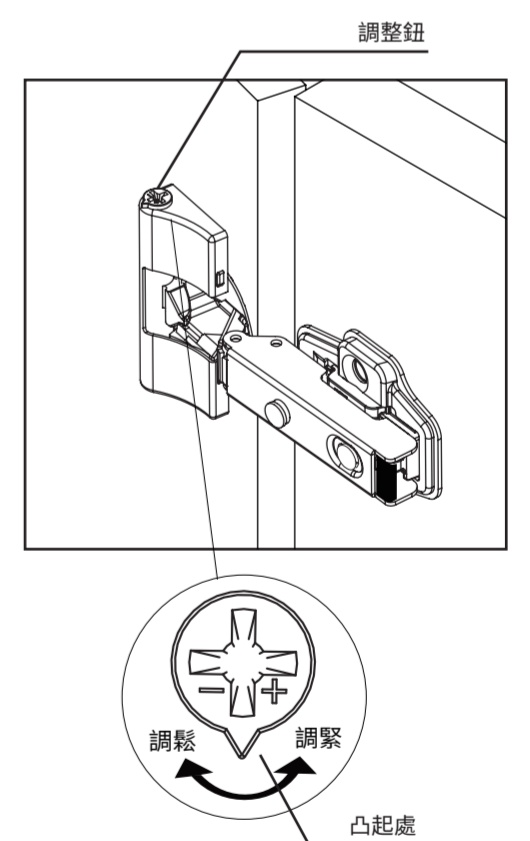

確認事項

安裝完後，檢查整個產品是否牢固，若有不牢固的地方，請重新鎖好螺絲。

sanwacompany

睿信三輪股份有限公司 / SANWA COMPANY RS TAIWAN LTD.

● 客戶服務 營業時間: 週日至週五 11:00-20:00 週六 11:00-20:30  
TEL: 02-8791-0488 FAX: 02-8791-1798