

請詳讀這份安裝說明書以及商品附帶的說明書之後，以正確方式進行安裝。

並在安裝結束後，將商品或機器的相關說明書交給顧客。

●安全上的注意事項

請務必遵守下列注意事項，若未遵守，嚴重時可能導致人員受重傷或物品損壞。

 禁止  執行  注意

我們以上述三種標誌來區分，並說明希望顧客遵守的內容。



警告

「若未遵照指示，嚴重時可能導致人員死亡或受重傷」內容



請勿分解或改造本產品。

分解或改造本產品可能會導致無法預期的意外。



接觸不鏽鋼工作檯面時，請務必全程穿戴保護手套。

未穿戴保護手套直接碰觸切割面時，可能會受傷。



請確認建築物牆面的構造，並依照說明書的指示，進行收納櫃及抽油煙機的安裝作業。

若未遵照指示，萬一收納櫃體或抽油煙機掉落，可能造成人員受傷。



抽油煙機的旁邊請選用不燃材質的吊櫃安裝。

(細節請向各管轄地的消防單位確認)

若未遵守，可能會成為火災的原因。



施作水管工程、電線工程或瓦斯工程時，務必遵守相關法令及規定，並由「持有合格證照人員」進行施作。

若未遵守，可能會造成火災、觸電事故、瓦斯外泄、漏水。



請遵守各說明書以及產品的標示注意事項，正確安裝組裝於櫃內的電器產品、加熱用家電產品、抽油煙機及其他機器。

若未遵照指示，可能會導致無法預期的意外或故障。



注意

「若未遵照指示，可能發生人員受傷或產品損壞」內容



請勿將排水管線路彎成 U 字型或折彎。

此舉可能造成排水效率不佳、從水槽的排水孔溢出水來，甚至弄髒地板。



安裝層板時，請將層板確實嵌進至底處，不要留有空隙。

若未遵照指示，萬一層板鬆脫，收納物品掉落可能導致人員受傷。



請確實安裝好防臭蓋、排水器具、排水軟管以及給水排水管之間的接口。

若未遵照指示，可能會因漏水、溼氣，造成地板腐蝕。



在完成所有安裝作業之後，請務必確認門板是否牢實固定好、五金零組件是否無鬆脫情形。

萬一門板或五金零件掉落，可能導致人員受傷。



請遵照各注意事項，正確使用安裝作業最後步驟時的溶劑或藥劑。

若使用方法不當，可能會對人體造成不良影響，或導致產品部分損傷及劣化。

1 各部位的名稱

◎愛倫凡特

中島型 (W2700)

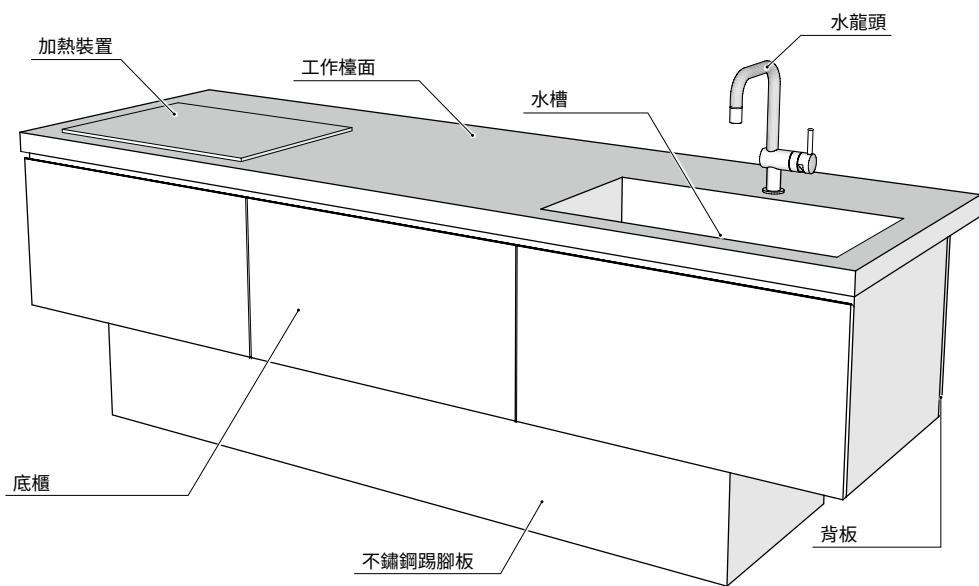
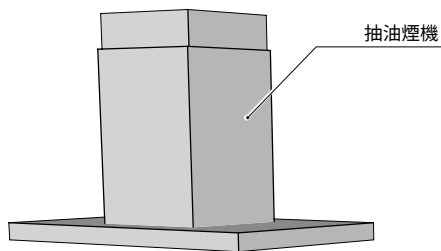

請遵守下列最大荷重重量

- 層板一片 最大 8kg
- 每個抽屜 最大 12kg

2 安裝前的注意・準備

《安裝前的注意》

- 因為是重量重及體積大的商品，請做好收貨的準備。另外，為了確保商品的品質，搬入時請務必用人工搬運。
 - ※ 商品會由貨車運送到交貨處。
- 請確定商品搬入的路線。
- 拆封後，請確認外觀無損傷。
 - ※ 安裝後的損傷不在保固範圍內。
- 直到交貨為止，請用包裝的紙箱等保護商品。
 - ※ 請不要把膠帶直接貼在商品上，避免殘膠污損商品。

《安裝前的準備》

為了確定安裝位置是否如圖面所示，請確認以下的項目。

- 安裝場所的空間大小、地板水平、牆壁垂直、牆角的直角度。
 - ※ 水平、垂直、角度等精度不夠精確的話，會造成商品有不良影響，也會對使用時的安全性造成影響。
- 窗框與窗戶的位置與尺寸。
- 安裝用的場所位置與尺寸。（45mm×100mm以上具有強度的硬木角料或是12mm以上的合板）
- 必要的給水管、排水管、瓦斯配管、電氣配線的位置以及連接方法。
- 瓦斯種類、電壓（110V/220V）、安培數。
- 排油煙機開口位置與尺寸。
- 以消防法規為基準，安裝排油煙機、爐具與可燃物的安全距離。



請再確認櫥櫃、排油煙機等等的安裝位置是否使用指定品（45mm×100mm以上的硬木角料或是12mm以上的合板）之後再進行安裝。

※具有闊葉木種（柳安木合板）以上強度的合板。
（安裝用角料若是沒有足夠的螺絲著釘力，有可能在使用中落下或導致人員受傷。）

3 安裝順序



- 安裝時請將抽屜或門板取出後再進行作業。另外請保護好抽屜或門板，不要讓它沾染髒污或損傷。
- 拿抽屜時，務必拿著抽屜的側板部份。
(拿著左右兩側的桿子取出時抽屜本體會掉落，有可能受傷)
- 螺絲固定時，請勿轉太緊導致空轉。

1. 吊櫃・抽油煙機的安裝

① 確定安裝位置

以安裝地面為基準，在吊櫃下端（或上端）的位置做記號。

② 吊櫃的牆壁固定孔加工

請在吊櫃的背板開 $\phi 6$ 的螺絲固定孔。

- 上下計12處

③ 吊櫃的安裝

對準記號後，請用安裝螺絲L50固定於壁面。

※ 請務必使用連結華司、螺帽。

連接的吊櫃請將前面與底面對準後以連結螺絲L28固定。

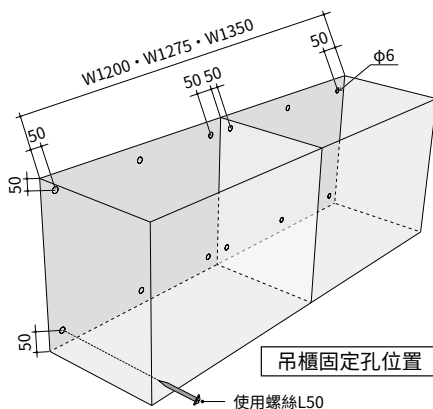

④ 排油煙機的安裝

請如同附屬說明數的指示正確安裝排油煙機。

2. 底櫃的安裝

◎ 底櫃詳細設置基準 (單位: mm)

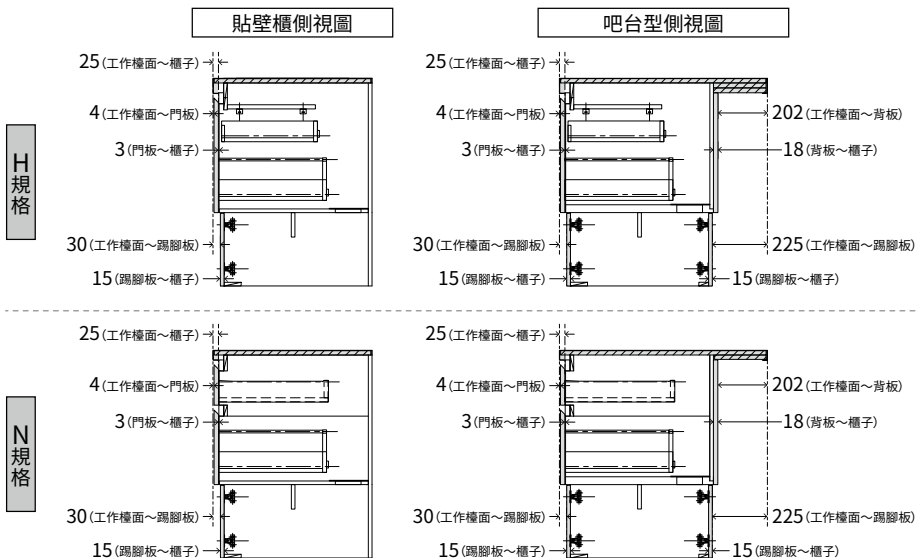

❶ 底櫃的牆壁固定孔加工

《貼壁型》

請在底櫃的背板開 $\phi 6$ 的螺絲固定孔。

- W600mm以上：上下計6處
- W600mm未滿：上下計4處

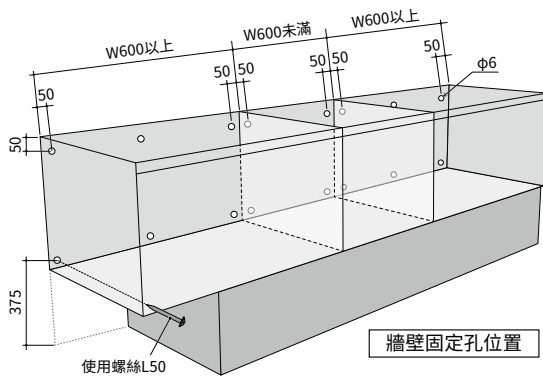

《半島型》

請在牆壁側的側板開 $\phi 6$ 的螺絲固定孔。

《中島型/半島型 底櫃・有背板時》

底櫃的分割位置與背板會因商品組而異，請確實的開固定孔。

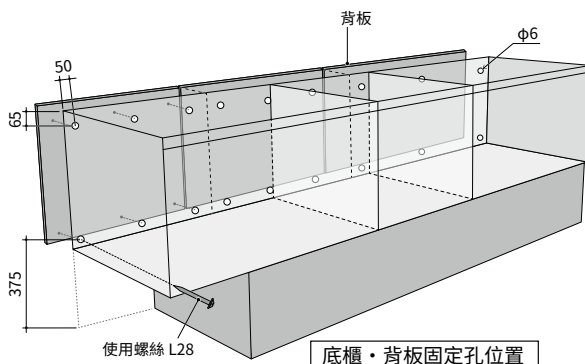

② 給排水、配線開孔

依所需的給排水、配線於底櫃開孔。

③ 暫時固定底櫃，並將各櫃體連結固定

將底櫃暫時安裝，於中央櫃子的兩側板開 $\phi 6$ 的連結孔，並用安裝螺絲L28固定。

※ 請務必使用連結華司、螺帽。不使用連結華司固定時，有可能會脫落。

※ 請使用水平儀等確認水平後再行連結固定。

④ 底櫃的安裝

確認底櫃的水平，以安裝螺絲L50固定於壁面。

※ 請務必使用連結華司、螺帽。

※ 請確認沒有干涉到配線配管後再固定。

《中島型/半島型》

將位於底櫃底面前後地板固定用角料開孔後，以安裝螺絲L50固定於地面。

※ 請確認沒有干涉到地面配線配管以及暖氣設備衝突後再固定。

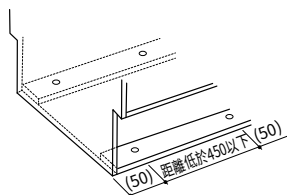

地板固定孔位置

5 裝飾面板安裝

將裝飾面板嵌入底櫃上部缺口，並從櫃子內部以安裝螺絲L28固定。

※ 請確認螺絲長度之後再固定。

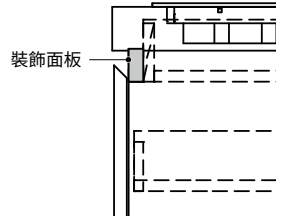

6 背板的安裝（中島型/半島型）

請從步驟①中加工的背板孔用安裝螺絲L28固定背板。

※ 請務必使用連結華司、螺帽。不使用連結華司固定時，有可能會脫落。

※ 請確認螺絲長度之後再固定。

7 不鏽鋼踢腳板的安裝

※ 請確認附屬的不鏽鋼「踢腳板安裝要領」。

① 請將安裝配件(母)拉出來。

※ 安裝配件(母)，在出貨時嵌合於櫃子上的安裝配件(公)上。

② 用附屬的安裝螺絲確實安裝踢腳板。

※ 金屬配件有方向，請確認後安裝。

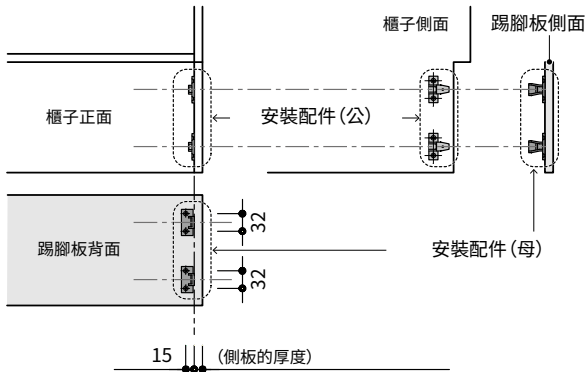

- 處理踢腳板時，請務必穿戴保護手套。
- 請慎重的處理商品，否則可能變形或破損。
- 請依照正確的順序安裝。（有可能造成踢腳板彎曲、脫落）

3. 工作檯面的安裝

請從暫時放置於底櫃的工作檯面的內側，以安裝螺絲L12固定底櫃內側的金屬配件。

※ 請確認螺絲長度之後再固定。



- 請注意不要傷到工作檯面的表面部分。
- 開封後要搬運工作檯面時，務必垂直直立搬運。
(若不如此搬運，有可能導致變形)

4. 水龍頭・排水提籠・機器類的安裝

① 安裝水龍頭

請依照水龍頭的附屬說明書的指示正確安裝。

② 安裝排水提籠

請依照右圖的順序安裝。

※ 固定螺帽請以專用的工具鎖緊。其他螺帽請以手固定並確認無漏水。

③ 安裝各種機器

請依照各種機器附屬說明書的指示正確安裝。

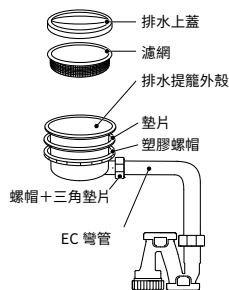

4 安裝後的調整・確認

《各部分的調整》

安裝後請確認門板與抽屜的間隙、水平、鬆動等。

需要調整時，請依照使用說明書「各部調整」的指示調整。

《安裝後的確認》

● 安裝狀況再確認

- 請確認櫃板、抽屜、門板是否確實安裝。
- 請確認水龍頭、排水提籠，是否確實安裝。

● 設置後的清潔

- 櫥櫃與門板的灰塵、髒汙等，請用柔軟的布擦拭。

●●● sanwacompany

睿信三輪股份有限公司 / SANWA COMPANY RS TAIWAN LTD.

● 客戶服務

營業時間：週日至週五 11:00~20:00 週六 11:00~20:30
TEL: 02-8791-0488 FAX: 02-8791-1798